

令和6年度

第2回 関東高等学校選抜柔道大会
神奈川県予選会

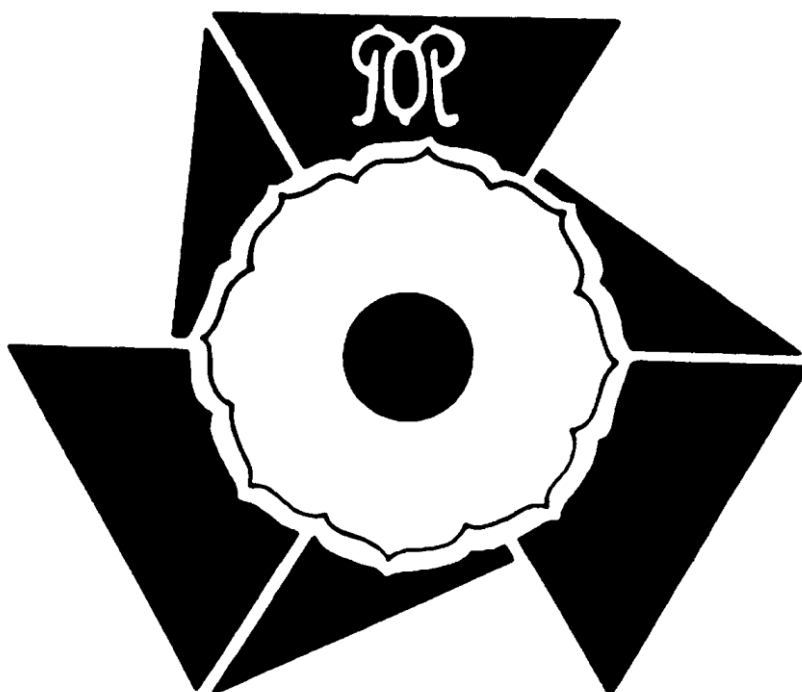

日時 令和6年9月21日(土)
受付・計量 9時10分～
開会 10時20分～

会場 シンコースポーツ神奈川県立武道館
主催 関東柔道連合会 神奈川県柔道連盟
関東高等学校体育連盟

主管 神奈川県高等学校体育連盟柔道専門部
後援 神奈川県教育員会 神奈川県スポーツ協会

大会役員

会長	坂本 聡志				
副会長	大山 仁彦	吉田 和市			
顧問	小林 富雄	込山 英雄	高見澤 隆	二挺木幸雄	
	大塚 喜英	盛本 輝夫	鈴木 久男	万福 晶博	
	波多野和敬	児島 義明	栃本 章	吉川 勝啓	
	林田 和孝	金子 伸一	菅原 信明	山田 五郎	
	井上 信二	中川 治彦			
参与	八柳誠一郎	小野 充	廣瀬 裕	広瀬 邦彦	

大会委員長	多田 功				
大会副委員長	鈴木 寛人	獅々倉 聡			
競技委員長	鏑木 文隆				
競技副委員長	平山 与八	古屋 善之			
競技委員	栃本 章太	本田 卓	多田 昌人	聖生 晃史	中野 一
	村山 寛	山崎 博樹	福壽 亮	峯岸 義則	志村 優太
	伊丹 裕子	濱名 淳	武田 淳子	笠原 一重	仲島 達也
	込山 清	中島 慎二	水落 健太	八巻 祐	諏訪 勝則

審判委員長	平山 与八				
審判員	伊丹 裕子	請園 藍里	岡村 照大	笠原 一重	鹿嶋 優理
	金子 竜彦	川島 衛	小池実枝子	古賀 颯人	込山 清
	齋藤 真純	定光 勇太	志村 優太	聖生 晃史	関水 大八
	瀬戸口雄輝	高桑 洋志	高橋 雄太	高橋 良治	滝澤 萌
	武田 淳子	多田 昌人	立川 佑	田中 昌也	田端 創円
	栃本 章太	富澤 幹樹	中島 慎二	仲島 達也	仲田 奈央
	二階堂陽一	濱名 淳	濱本 峻	平沼 義浩	平松 慶
	福壽 亮	古屋 善之	堀田 正和	本田 卓	水落 健太
	峯岸 義則	矢野 雄大	八巻 祐	山崎 博樹	山下 秋生
	渡邊 秀一				

救護 大友 隆雄

補助役員	東海大学附属相模高等学校	柔道部生徒
	光明学園相模原高等学校	柔道部生徒
	立花学園高等学校	柔道部生徒

令和6年度 第2回関東高等学校選抜柔道大会 神奈川県予選会

1. 主催：関東柔道連合会 神奈川県柔道連盟 関東高等学校体育連盟
 2. 主管：神奈川県高等学校体育連盟柔道専門部
 3. 後援：神奈川県教育委員会 神奈川県スポーツ協会
 4. 日時：男子・女子個人の部：令和6年9月21日(土) 午前10時20分 開会
 5. 場所：神奈川県立武道館
 6. 参加資格：大会参加共通事項参照 P 9・10 I・II
 7. 競技種目
 - (1) 男子個人の部
 - ①下記の体重区分による。各階級の参加人数は最大2名までとする。
 - a. 60kg級(60kg以下) b. 66kg級(60kgを超えて66kg以下) c. 73 kg級(66kgを超えて73kg以下)
 - d. 81kg級(73kgを超えて81kg以下) e. 90kg級(81kgを超えて90kg以下)
 - f. 100kg級(90kgを超えて100kg以下) g. 100kg超級(100kgを超える)
 - ②登録選手の体重が登録階級の体重区分にない場合は失格とする。
 - ③外国人留学生の参加人数制限は設けない。
 - (2) 女子個人の部
 - ①下記の体重区分による。各階級の参加人数は最大2名までとする。
 - a. 48kg級(48kg以下) b. 52kg級(48kgを超えて52kg以下) c. 57kg級(52kgを超えて57kg以下)
 - d. 63kg級(57kgを超えて63kg以下) e. 70kg級(63kgを超えて70kg以下)
 - f. 78kg級(70kgを超えて78kg以下)g. 78kg超級(78kgを超える)
 - ②登録選手の体重が登録階級の体重区分にない場合は失格とする。
 - ③外国人留学生の参加人数制限は設けない。
 8. 試合規定：大会参加共通事項参照 P17 XVI
 9. 計量規定：大会参加共通事項参照 P15 IX
 10. 申込方法
 - (1) 大会参加共通事項参照 P10 IV
 - (2) 期限は令和6年8月23日(金)から令和6年9月2日(月)までとする。
 - (3) 参加料は1名 ¥2,000とする。
 10. その他
神奈川県代表として男子上位5名(県出場枠4名と開催地枠1名)と女子上位4名(県出場枠3名と開催地枠1名)を関東選抜大会に推薦する。
- ・追加事項
試合時間：4分とする。ただし、男子ベスト16決定戦、女子ベスト8決定戦まで3分とする。
順位決定方法
1. 男子・女子ともに準決勝戦まで行い、準決勝敗退者と準々決勝敗退者を決定する。
 2. 準決勝敗退者と準々決勝敗退者による敗者復活戦を行う。トーナメント左側の準々決勝敗退者の勝ち残った選手と右側の準決勝敗退者による対戦とトーナメント右側の準々決勝敗退者の勝ち残った選手と左側の準決勝敗退者による対戦を行う。
 3. 2の終了後、5・6位決定戦を行う。

関東選抜大会県予選(男子個人)

年度	種目人数	階級	1位	2位	3位	4位	本大会出場選手	本大会出場選手	入賞の記録		
R5	32	-60	大柿 (東海)	西山 (東海)	井上 (立花)	藤島 (立花)	大柿 (東海)	西山 (東海)	井上 (立花)	藤島 (立花)	大柿(東海)準優勝・井上(立花)3位
	35	-66	平松 (光明)	山田 (日大)	大柿 (東海)	西山 (光明)	平松 (光明)	山田 (日大)	大柿 (東海)	西山 (光明)	
	33	-73	野中 (桐蔭)	具瀬 (桐蔭)	田所 (立花)	加賀谷 (翔凌)	野中 (桐蔭)	具瀬 (桐蔭)	田所 (立花)	加賀谷 (翔凌)	田所(立花)準優勝・野中(桐蔭)3位・具瀬(桐蔭)3位
	22	-81	野澤 (東海)	坪井 (東海)	諸井 (桐蔭)	土川 (慶應)	野澤 (東海)	坪井 (東海)	諸井 (桐蔭)	土川 (慶應)	野澤(東海)3位
	19	-90	青木 (東海)	宮前 (東海)	宮原 (日大)	庄司 (立花)	青木 (東海)	宮前 (東海)	宮原 (日大)	庄司 (立花)	宮前(東海)3位・庄司(立花)3位
	13	-100	竹内 (東海)	伊藤 (東海)	金田 (光明)	渡邊 (桐蔭)	竹内 (東海)	伊藤 (東海)	金田 (光明)	渡邊 (桐蔭)	伊藤(東海)3位
	10	+100	石川 (東海)	金田 (創学館)	内藤 (光明)	金 (藤嶺)	石川 (東海)	金田 (創学館)	内藤 (光明)	金 (藤嶺)	
R6	36	-60									
	41	-66									
	33	-73									
	29	-81									
	24	-90									
	13	-100									
9	+100										

関東選抜大会県予選(女子個人)

年度	種目人数	階級	1位	2位	3位	本大会出場選手	本大会出場選手	入賞の記録		
R5	11	-48	山本 (三浦)	内田 (立花)	星野 (須賀字)	松井 (法政)	山本 (三浦)	内田 (立花)	星野 (須賀字)	
	15	-52	小嶋 (桐蔭)	小泉 (桐蔭)	藤村 (日藤)	箕輪 (三浦)	小嶋 (桐蔭)	小泉 (桐蔭)	藤村 (日藤)	小嶋(桐蔭)準優勝
	12	-57	近藤 (桐蔭)	福岡 (須賀字)	大泉 (須賀字)	沖田 (桐蔭)	近藤 (桐蔭)	福岡 (須賀字)	大泉 (須賀字)	福岡(須賀字)3位
	8	-63	織茂 (桐蔭)	野上 (須賀字)	工藤 (桐蔭)	片野 (須賀字)	織茂 (桐蔭)	野上 (須賀字)	工藤 (桐蔭)	
	5	-70	森野 (桐蔭)	田中 (桐蔭)	岩瀬 (須賀字)	井上 (須賀字)	森野 (桐蔭)	田中 (桐蔭)	岩瀬 (須賀字)	
	3	-78	佐藤 (三浦)	大貫 (法政)	古賀 (須賀字)	佐藤 (三浦)	大貫 (法政)	古賀 (須賀字)		
	3	+78	脇坂 (横須賀南)	佐藤 (創学館)	東 (白鵬)	脇坂 (横須賀南)	佐藤 (創学館)	東 (白鵬)		
	8	-48								
R6	13	-52								
	11	-57								
	8	-63								
	4	-70								
	3	-78								
3	+78									

関東高等学校選抜柔道大会県予選会
 令和6年9月21日(土)
 シンコースポーツ神奈川県立武道館

男子60kg級

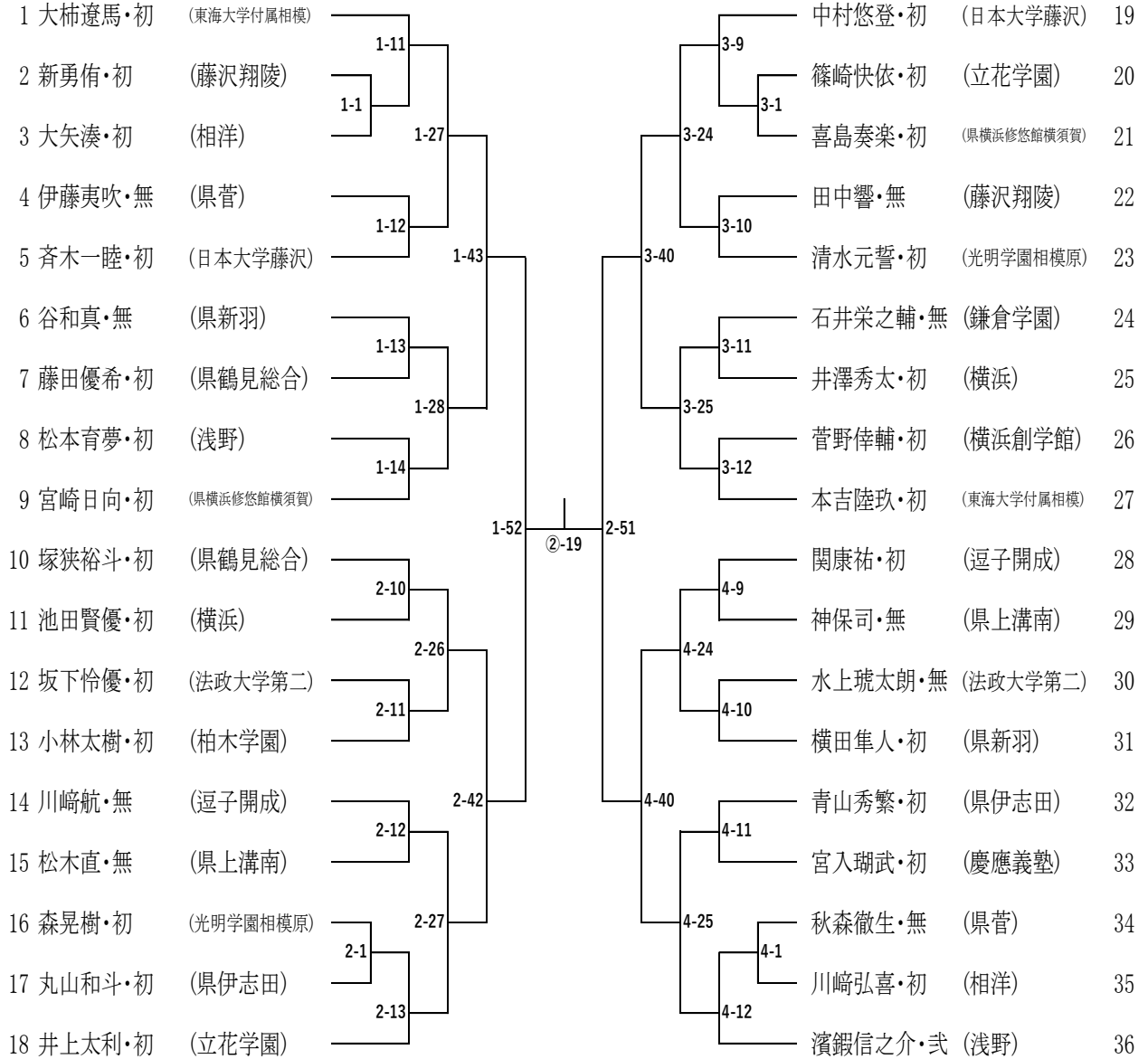

男子60kg級

第3位決定戦

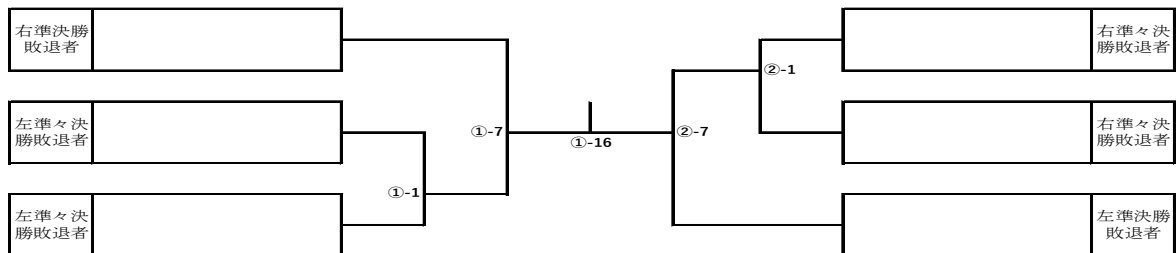

第5位決定戦



関東高等学校選抜柔道大会県予選会
令和6年9月21日(土)
シンコースポーツ神奈川県立武道館

男子66kg級

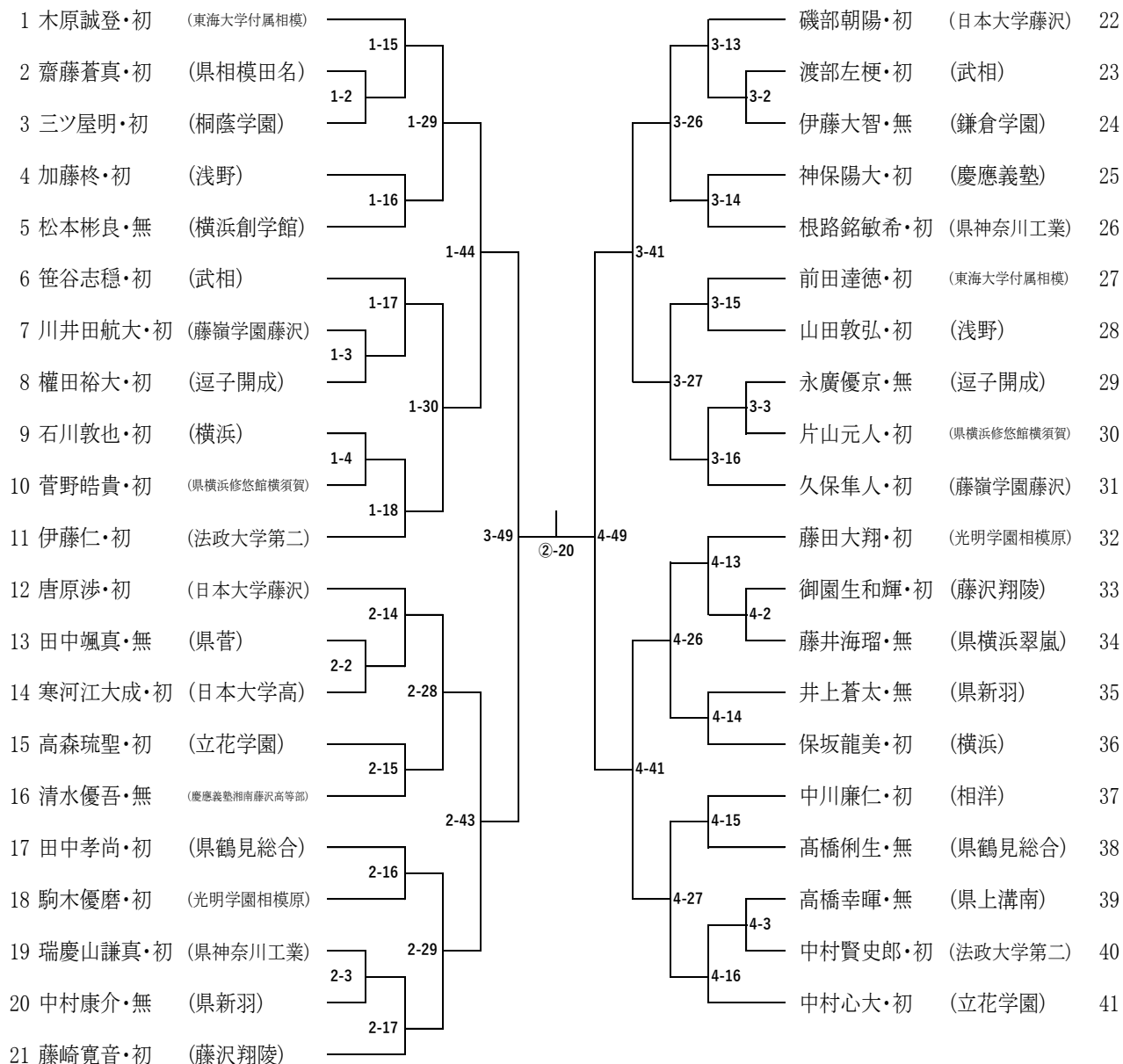

男子66kg級

第3位決定戦

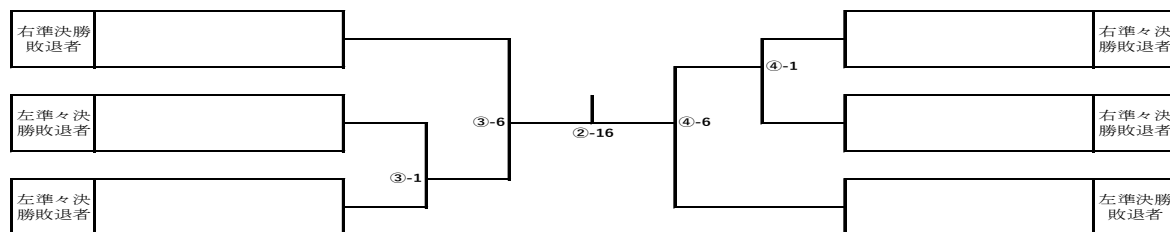

第5位決定戦



関東高等学校選抜柔道大会県予選会
令和6年9月21日(土)
シンコースポーツ神奈川県立武道館

男子73kg級

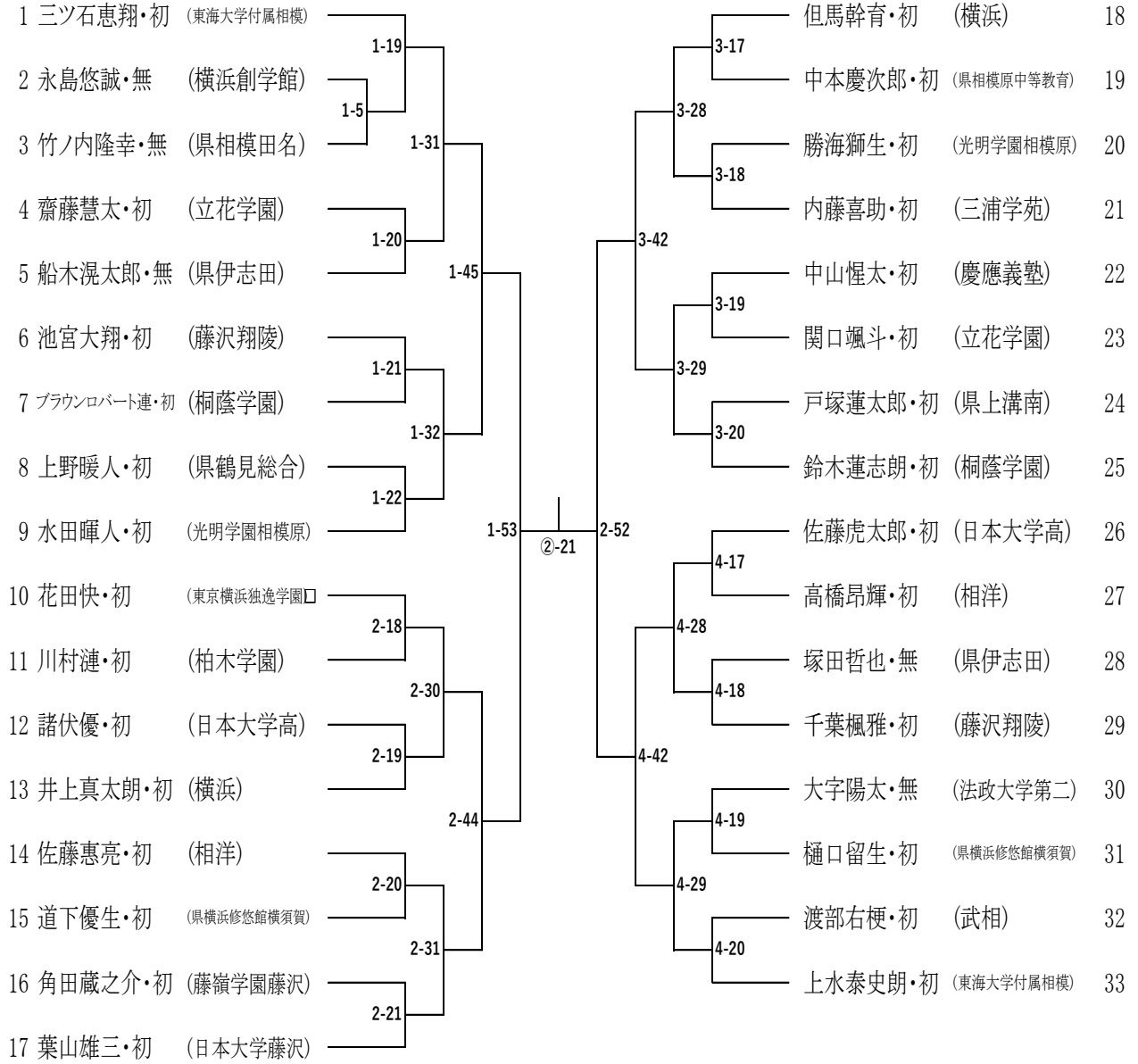

男子73kg級

第3位決定戦

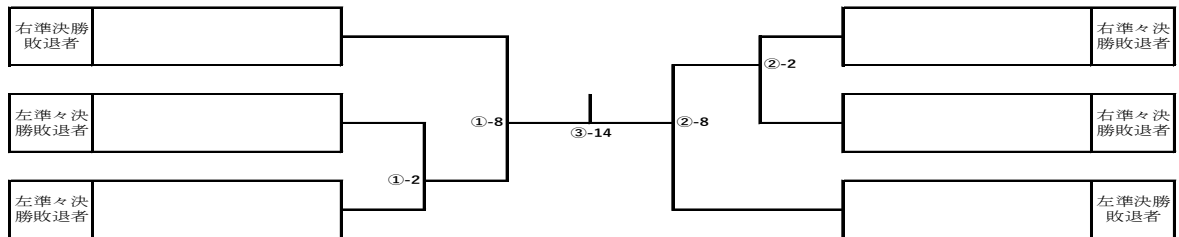

第5位決定戦

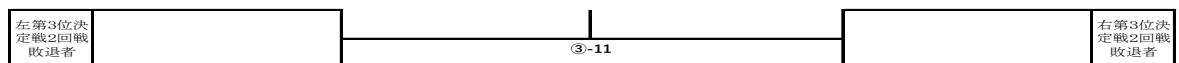

関東高等学校選抜柔道大会県予選会
 令和6年9月21日(土)
 シンコースポーツ神奈川県立武道館

男子81kg級

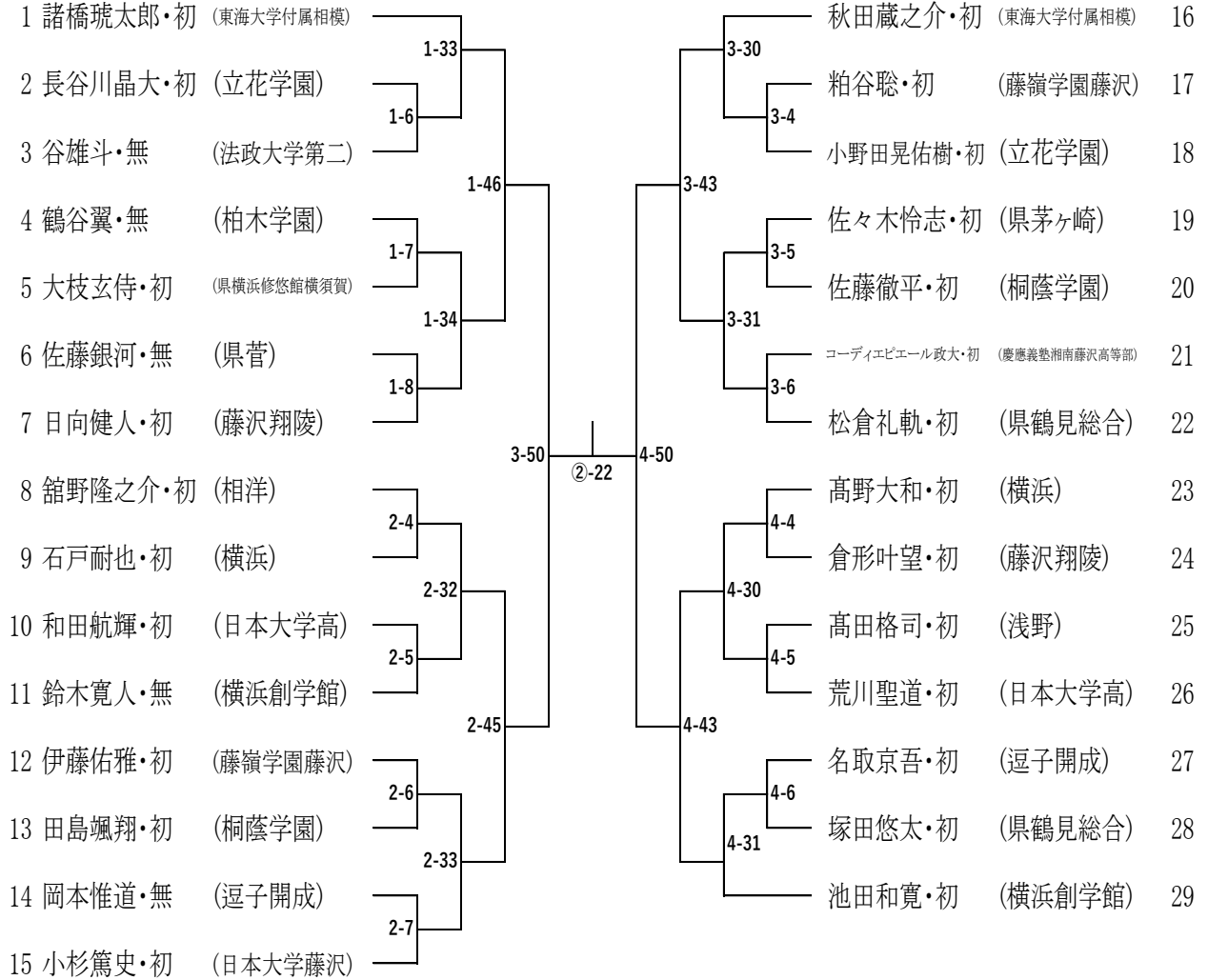

男子81kg級

第3位決定戦

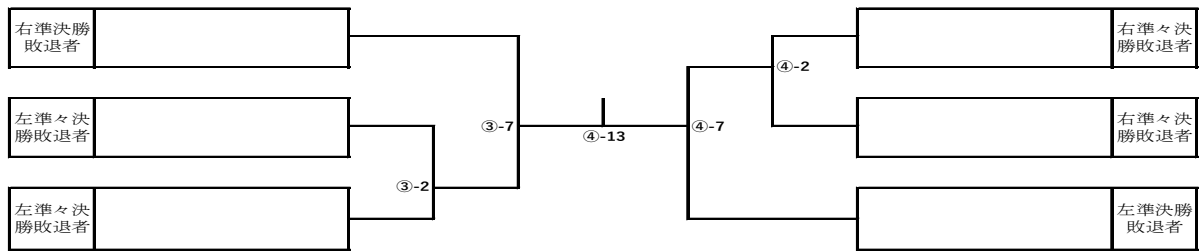

第5位決定戦



関東高等学校選抜柔道大会県予選会
 令和6年9月21日(土)
 シンコースポーツ神奈川県立武道館

男子90kg級

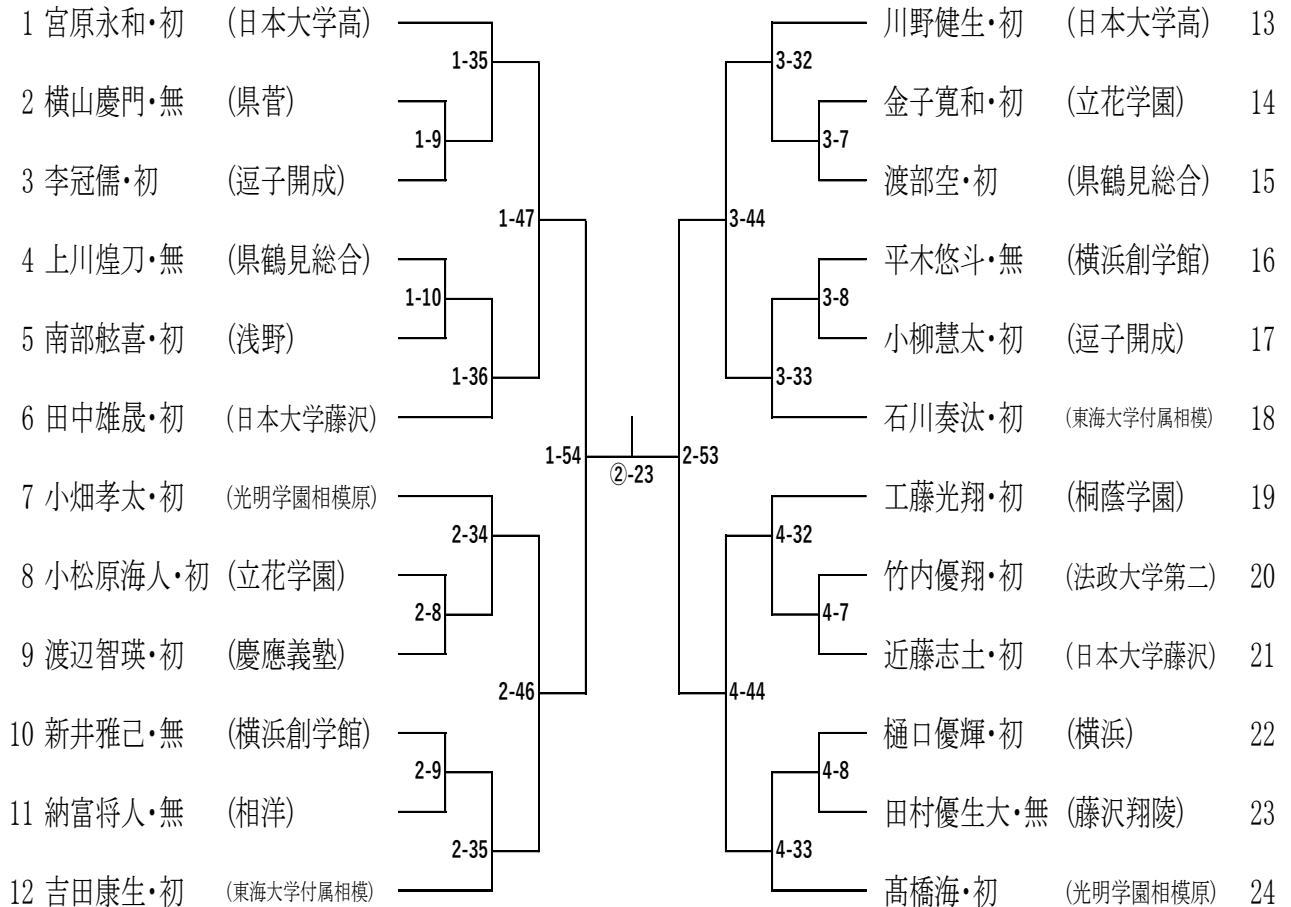

男子90kg級

第3位決定戦

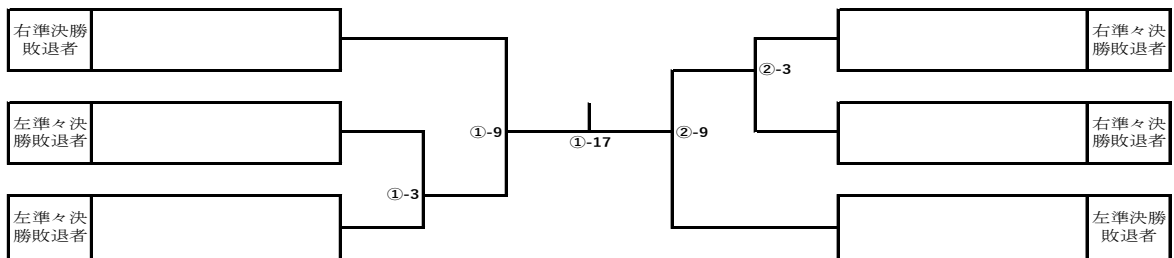

第5位決定戦

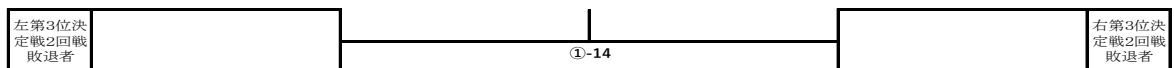

関東高等学校選抜柔道大会県予選会
 令和6年9月21日(土)
 シンコースポーツ神奈川県立武道館

男子100kg級

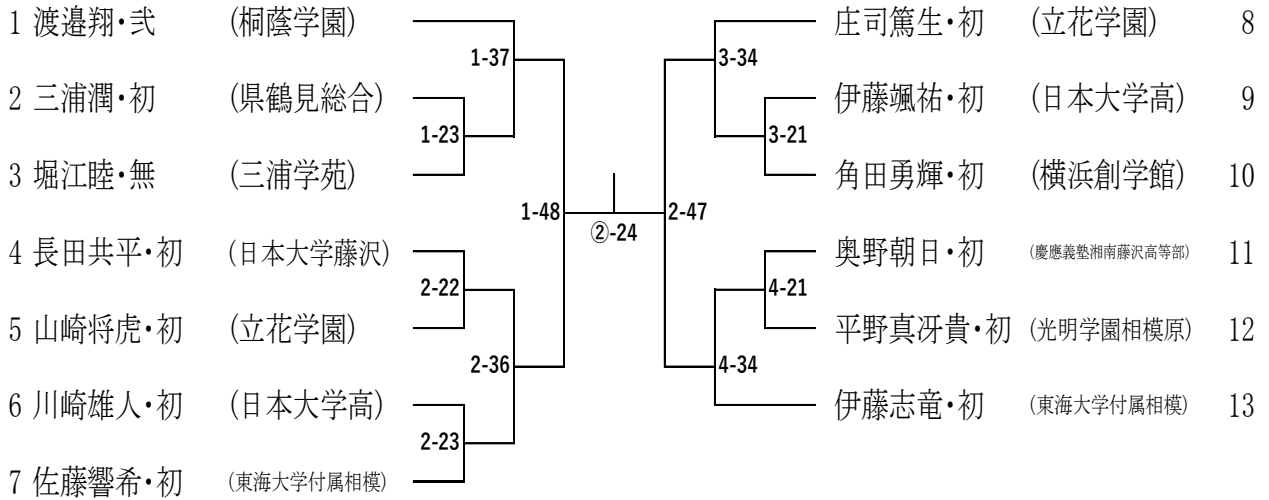

男子100kg級

第3位決定戦

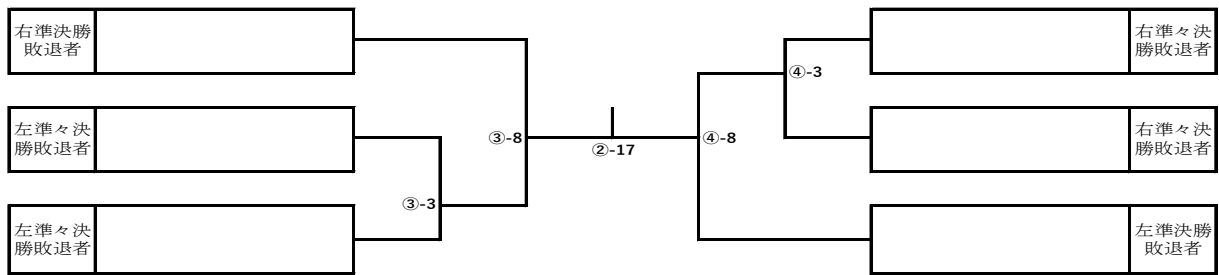

第5位決定戦



男子100kg超級

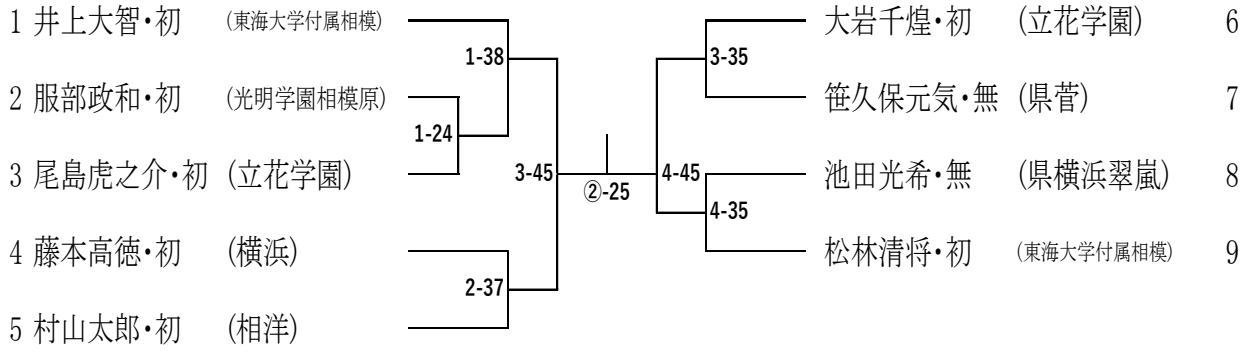

男子100kg超級

第3位決定戦

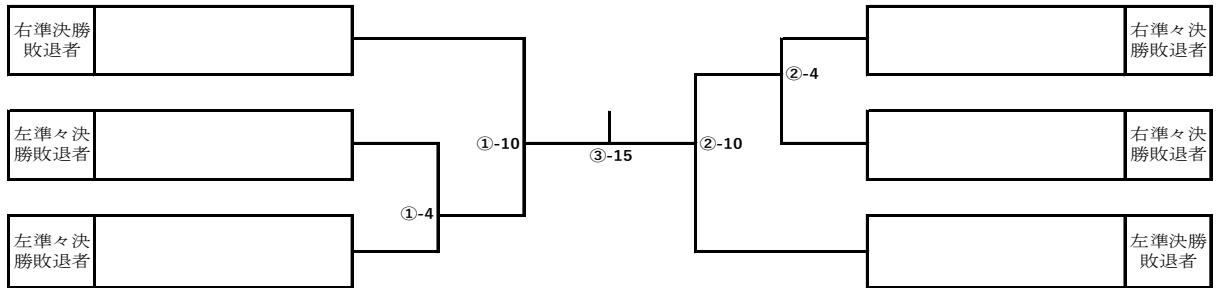

第5位決定戦

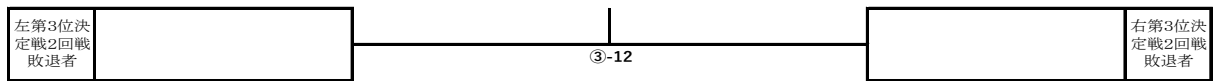

関東高等学校選抜柔道大会県予選会
令和6年9月21日(土)
シンコースポーツ神奈川県立武道館

女子48kg級

1 桃園愛芽・初 (桐蔭学園)		永井友紀子・初 (桐蔭学園)	5
2 本村実央・初 (法政大学第二)		小林優衣・初 (光明学園相模原)	6
3 渡邊彩花・初 (日本大学藤沢)		野田夏希・初 (市桜丘)	7
4 宮田華瑠香・初 (横須賀学院)		星野杏華・初 (横須賀学院)	8

女子48kg級

第3位決定戦

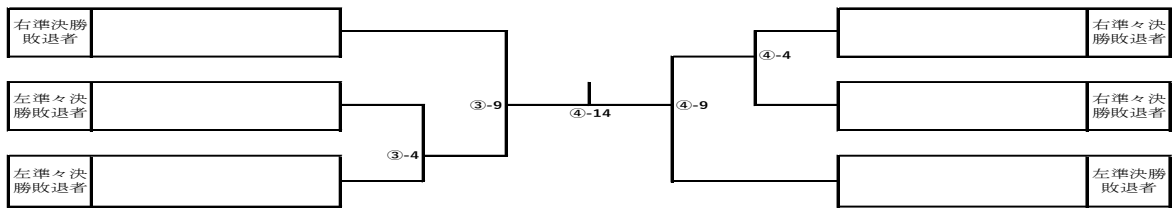

第5位決定戦



関東高等学校選抜柔道大会県予選会
令和6年9月21日(土)
シンコースポーツ神奈川県立武道館

女子52kg級

1 北島侑紗・初 (桐蔭学園)		小宮 早笑・初 (県横浜翠嵐)	8
2 森崎美衣菜・初 (横浜創学館)		齊藤かえで・初 (法政大学第二)	9
3 塚田衣織・初 (光明学園相模原)		西島実冬・初 (横須賀学院)	10
4 内田育那・初 (立花学園)		福島歩実・初 (桐蔭学園)	11
5 岩下葵・初 (県相模原中等教育)		脇園凜・初 (日本大学藤沢)	12
6 大野琴吏・初 (横浜)		西山璃桜・初 (光明学園相模原)	13
7 諸星七海・初 (法政大学第二)			

女子52kg級

第3位決定戦

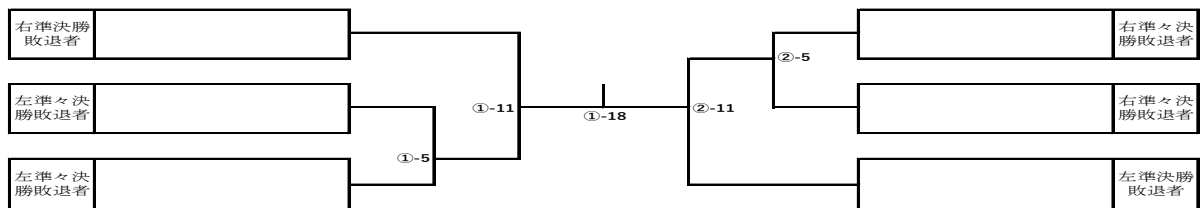

第5位決定戦

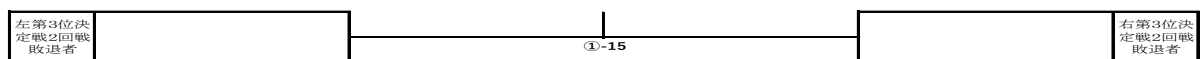

関東高等学校選抜柔道大会県予選会
 令和6年9月21日(土)
 シンコースポーツ神奈川県立武道館

女子57kg級

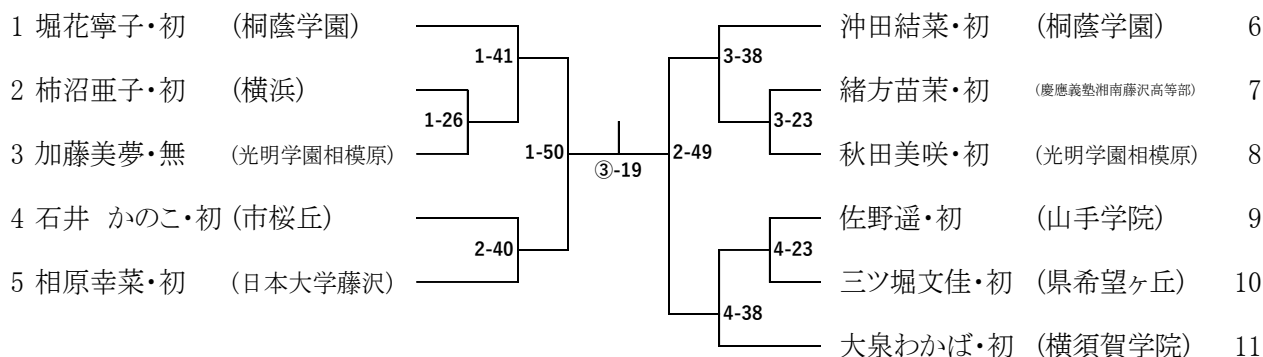

女子57kg級

第3位決定戦

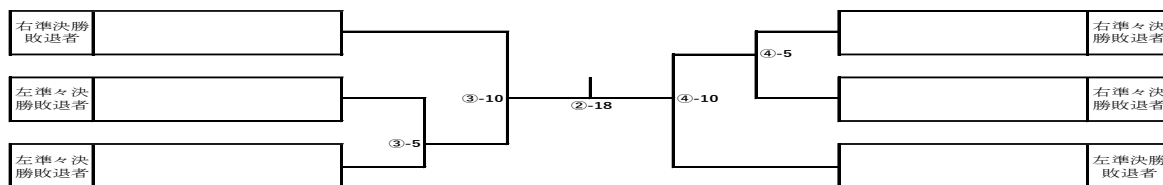

第5位決定戦

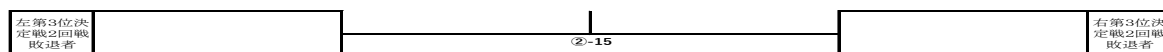

関東高等学校選抜柔道大会県予選会
 令和6年9月21日(土)
 シンコースポーツ神奈川県立武道館

女子63kg級

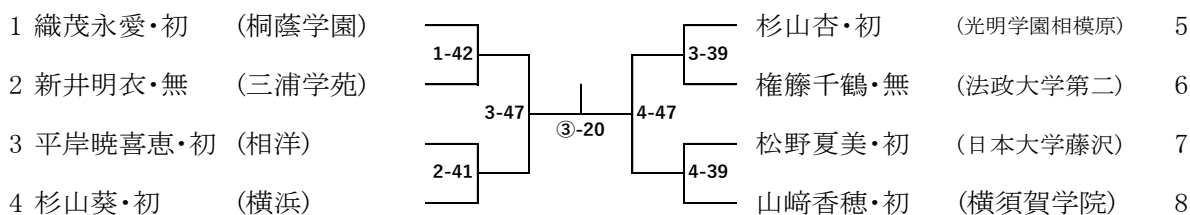

女子63kg級

第3位決定戦

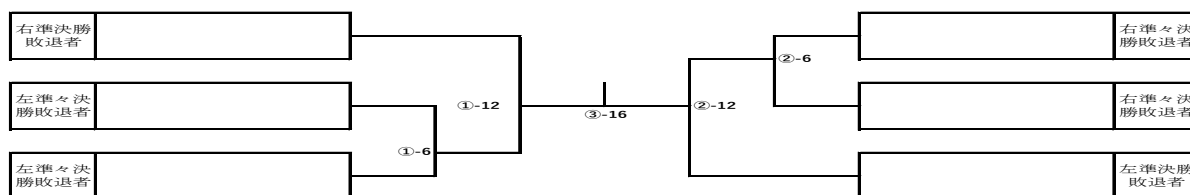

第5位決定戦

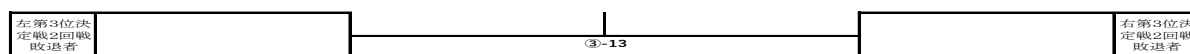

関東高等学校選抜柔道大会県予選会
令和6年9月21日(土)
シンコースポーツ神奈川県立武道館

女子70kg級

1 森野千春・初	(桐蔭学園)		小座野桜永・初	(桐蔭学園)	3
2 馬場朱音・初	(県新羽)		井上和花・初	(横須賀学院)	4

女子70kg級

第3位決定戦

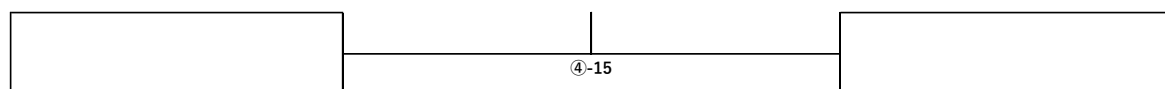

関東高等学校選抜柔道大会県予選会
令和6年9月21日(土)
シンコースポーツ神奈川県立武道館

女子78kg級

1 古賀葵・初	(横須賀学院)		イベアヌシ黒澤チオマ・初	(白鵬女子)	2
			吉野とわれ・初	(日本大学藤沢)	3

関東高等学校選抜柔道大会県予選会
令和6年9月21日(土)
シンコースポーツ神奈川県立武道館



女子78kg超級



1 大貫萌衣・初	(法政大学第二)		佐藤凜華・無	(横浜創学館)	2
			脇坂きらら・初	(県横須賀南)	3

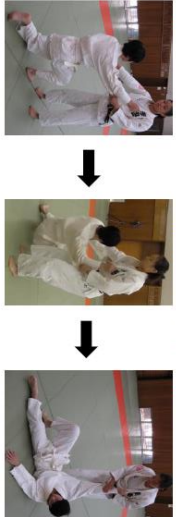

大外刈段階的指導手順例

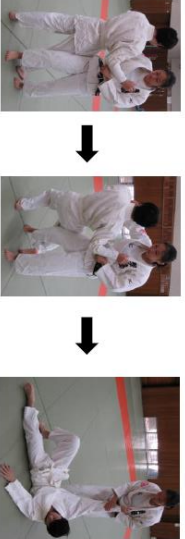
<p>第一段階 単独で受け身ができる</p>	<p>○練習の内容</p> <p>1 ① 長座の姿勢からの受け身</p>  <p>1 ② 中腰の姿勢からの受け身</p>  <p>1 ③ 立位からの受け身</p>  <p>○練習時間の目安 (60～90分で週3～4回程度の場合)</p> <p>・2～3週間程度</p> <p>○見極めのポイント</p> <ul style="list-style-type: none"> ・頭を引き、頭が振れない受け身ができるか ・体幹が落ちる寸前に、腕全体で畳を打つ受け身ができるか
----------------------------	---

<p>第二段階 相手の動作に対応した受け身ができる</p>	<p>○練習の内容</p> <p>2① 片膝をついた姿勢から大外刈の崩し、体さばきに対応した受け身</p>  <p>2② 片膝をついた姿勢から大外掛（通称）に対応した受け身（刈り足を畳について、相手を引き上げて安全を確保する）</p>  <p>2③ 立位から大外掛（通称）に対応した受け身（刈り足を畳について、相手を引き上げて安全を確保する）</p>  <p>○練習時間の目安（60～90分程度 3～4回程度の場合）</p> <ul style="list-style-type: none"> ・第1段階修了後、1～2ヶ月間程度 <p>○見極めのポイント</p> <ul style="list-style-type: none"> ・顎を引き、頭が振れない受け身ができているか ・体幹が落ちる寸前に、腕全体で畳を打つ受け身ができているか ・取りは引き手を離さず保持しているか
-----------------------------------	---

<p>第三段階 初歩的な大外刈に対応した受け身ができる</p>	<p>○練習の内容</p> <p>3① 刈りあげない大外刈に対応した受け身</p>  <p>3② その場での大外刈に対応した受け身</p>  <p>○練習時間の目安（60～90分程度 3～4回程度の場合）</p> <ul style="list-style-type: none"> ・第2段階修了後、3ヶ月間程度 <p>○見極めのポイント</p> <ul style="list-style-type: none"> ・顎を引き、頭が振れない受け身ができているか ・体幹が落ちる寸前に、腕全体で畳を打つ受け身ができているか ・取りは引き手を離さず保持しているか
-------------------------------------	--

- 注-1：第三段階までの技能習得レベルを個々に評価し、安全を見極めてから次へ（投げ込み、乱取り）進むこと。
- 注-2：他校との合同練習や公式試合への参加の可否についても同様に判断すること。
- 注-3：大内刈、小内刈など後ろに倒される技についても同様に確認すること。
- 注-4：基礎体力、特に首周辺の筋力強化のトレーニングも並行して行うこと。
- 注-5：練習で組み合うときには、体力差、体格差、技能差、運動経験の違いを考慮に入れること。

令和6年度 昇段推薦受験試合結果確認書

学 校 名	氏 名	段 位
(ふりがな)	(ふりがな)	段

令和6年度第2回 関東高等学校選抜柔道大会(9月21日)

対戦相手名 (対戦相手の段位)	所 属(学校名)	勝 敗	得 点
(段)		勝・負・引分	0・0.5・1・1.5
(段)		勝・負・引分	0・0.5・1・1.5
(段)		勝・負・引分	0・0.5・1・1.5
(段)		勝・負・引分	0・0.5・1・1.5
(段)		勝・負・引分	0・0.5・1・1.5
(段)		勝・負・引分	0・0.5・1・1.5
(段)		勝・負・引分	0・0.5・1・1.5
(段)		勝・負・引分	0・0.5・1・1.5
(段)		勝・負・引分	0・0.5・1・1.5
(段)		勝・負・引分	0・0.5・1・1.5

神奈川県柔道連盟会長 殿

上記の者の試合結果は、昇段推薦受験試合成績対象であることを証明します。

顧問名



武道館避難経路

◎緊急放送や職員・大会主催者の指示に従って、落ち着いて避難してください

<弓道場>

- 射場・師範室からは、屋外巻わら場へ出る
- 観覧席・更衣室からは、玄関方面へ
- 渡り廊下の扉からは備え付けの鍵で開錠し屋外へ出る

<小道場・師範室・更衣室>

- 廊下に出て玄関方面へ
- 廊下に出て階段を下り、職員通用口または駐車場から屋外へ
- ※職員通用口は館内から開錠できます（目的外利用禁止）
- 駐車場シャッターが動けば駐車場からも屋外へ

<1階>

★：AED（2箇所設置）



<柔道場>

- 観覧席から屋外へ出る
- 観覧席から階段を上り玄関方面へ
- 試合場から給湯室、非常口、観覧席から屋外へ

<剣道場>

- 観覧席から階段を下り玄関方面へ
- 観覧席からバルコニーへ出て、避難はしご又は非常階段を下りる
- 試合場から観覧席、給湯室からバルコニーへ出る
- 試合場から非常階段・通常階段を下りて柔道場非常口・玄関方面へ

<2階> ※会議室は玄関広間2階、剣道場は柔道場の上階

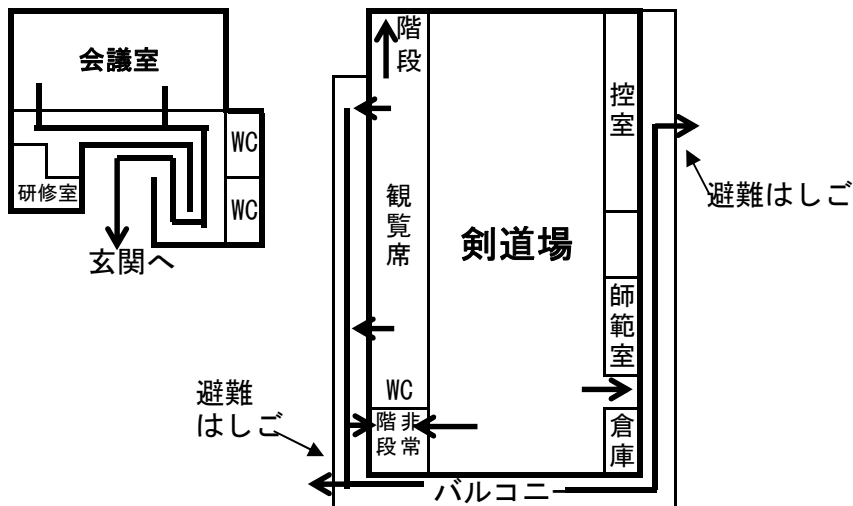

※剣道場非常階段は柔道場非常口に通じる

<会議室>

- 階段を下りて玄関へ

<全体>

- ◎各階段の幅が狭いので、慌てずに避難してください。
- ◎巨大地震の際は瓦の落下にご注意ください。
- ◎剣道場～柔道場の非常階段には荷物を置かないでください。
- ◎各道場観覧席後方の通路は荷物を置かず、十分な広さを確保してください。
- ◎出火の際は近くの火災報知器のボタンを強く押してください。
- ◎裸足の方がほとんどですので、破片等に注意してください。

大会に関する申し合わせ事項

大会運営について

- (1) 各学校引率責任者は「試合上の注意・運営上の注意」前までに本部受付にて受付を行う。
- (2) 大会中の選手の行動については柔道選手としてふさわしいものであるよう指導する。
- (3) 貴重品は各学校で責任をもって保管する。
- (4) 更衣は決められた場所で行ない、廊下等では行わない。決められた場所以外に不用意に立ち入らない。また、更衣場には敷物等を敷かない。
- (5) ビン類（ガラス容器）の持ち込みは固く禁止する。
- (6) 各校で出したゴミは必ず持ち帰る。特に弁当の食べ終わった容器をそのままにしない。
- (7) 有事には係員の指示に従い避難する。各自でパンフレット巻末に掲載されている避難経路を確認すること。

4試合会場図(正式試合会場)

