

当日のウォーミングアップ時間
9:05~10:15

女子個人の部 48kg級

総体 県予選
5月18日(土)
県立武道館

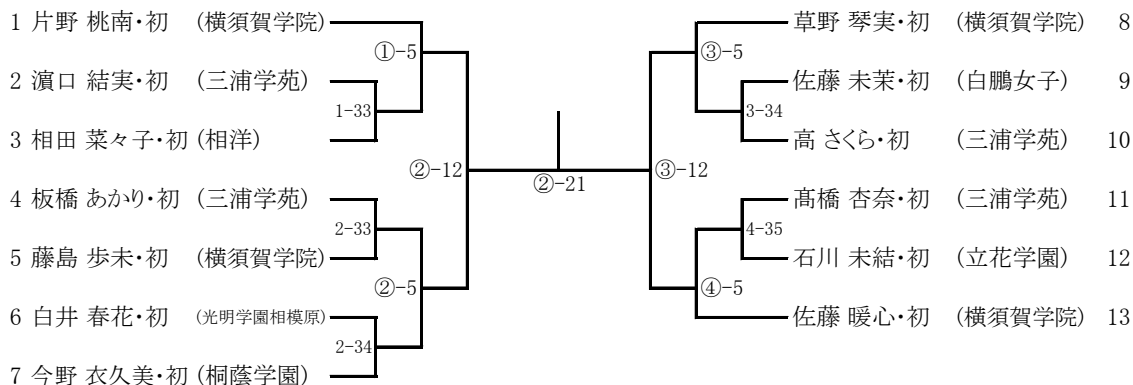

女子個人の部 52kg級

総体 県予選
5月18日(土)
県立武道館

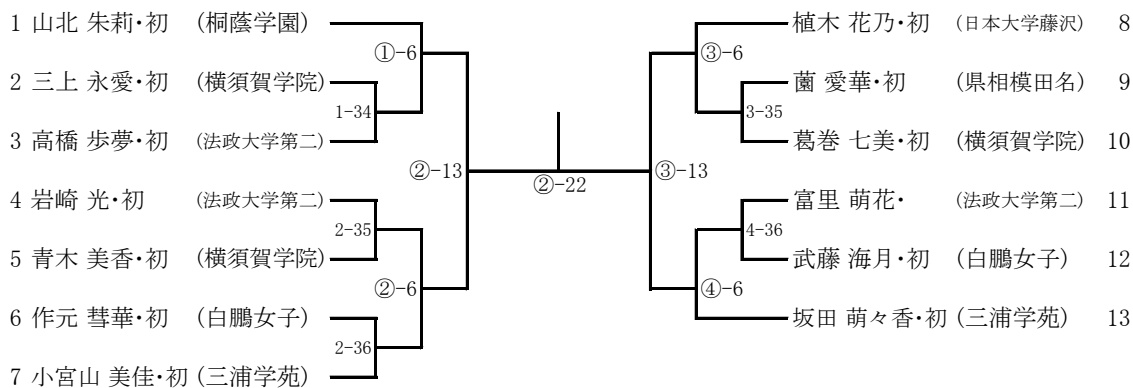

当日のウォーミングアップ時間
9:05~10:15

総体 県予選
5月18日(土)
県立武道館

女子個人の部 57kg級

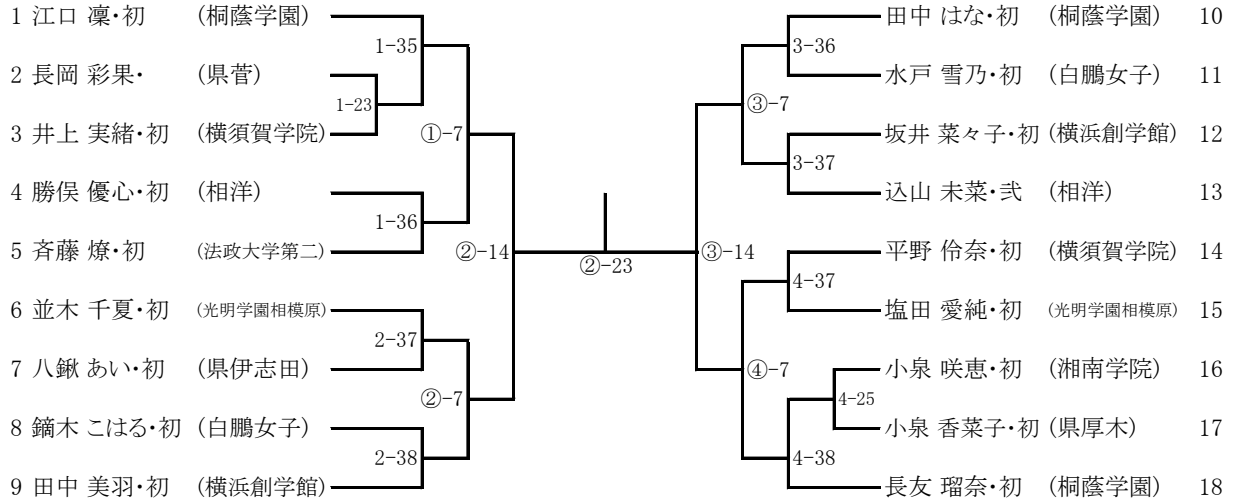

女子個人の部 63kg級

総体 県予選
5月18日(土)
県立武道館

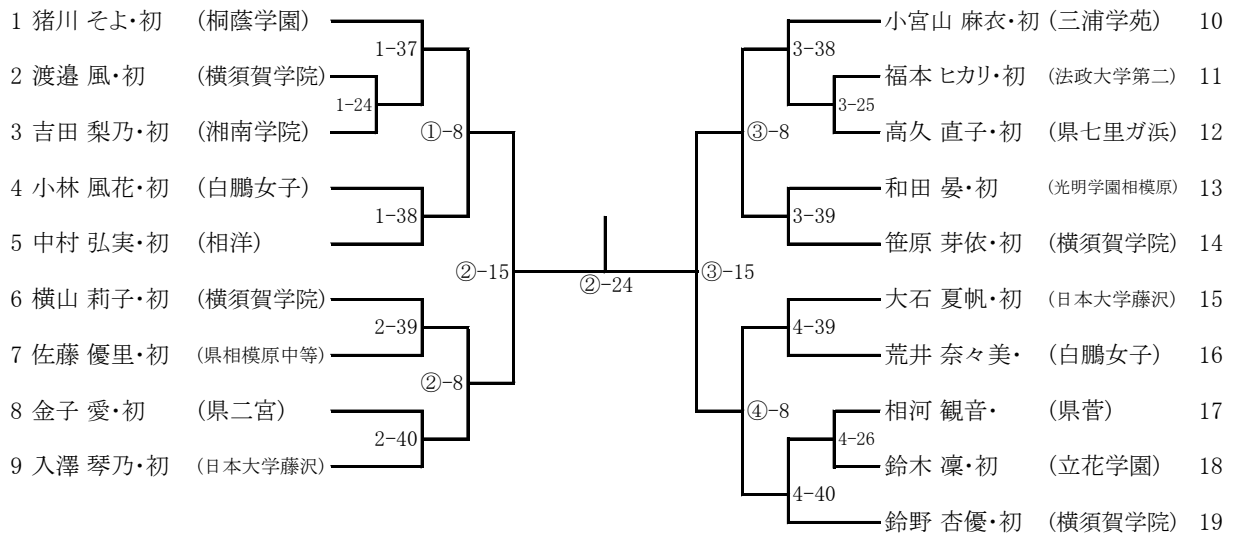

当日のウォーミングアップ時間
9:05~10:15

女子個人の部 70kg級

5月18日(土)
県立武道館

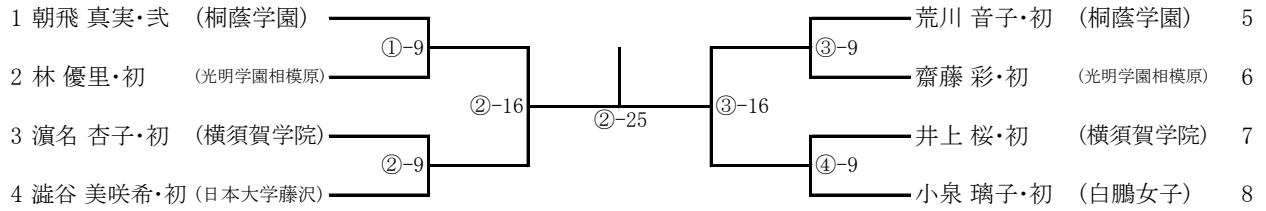

女子個人の部 78kg級

総体 県予選
5月18日(土)
県立武道館

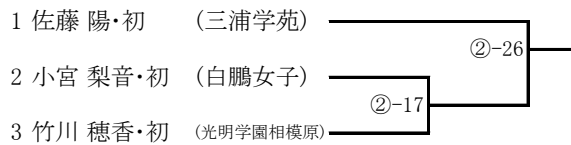

女子個人の部 78kg超級

総体 県予選
5月18日(土)
県立武道館

