

# 国民体育大会 県予選 7月1日(土)

## 組合せ/注意

### 【ウォーミングアップについて】

1. ウォーミングアップで畳みに上がれるのは出場選手に限ります。ただし、出場選手が奇数の場合は、1名まで打ち込みの相手として認めます。

2. 前後半の時間制限を設けます。

9 : 05 ~ 9 : 25 まで横浜・横三地区

9 : 25 ~ 9 : 45 まで川崎・湘南・西相・北相地区

安全に準備運動が出来るよう考慮いたしました。

各校ご協力よろしく願いいたします。

国民体育大会 県予選

7月1日(土)

神奈川県立武道館

少年男子 先鋒の部

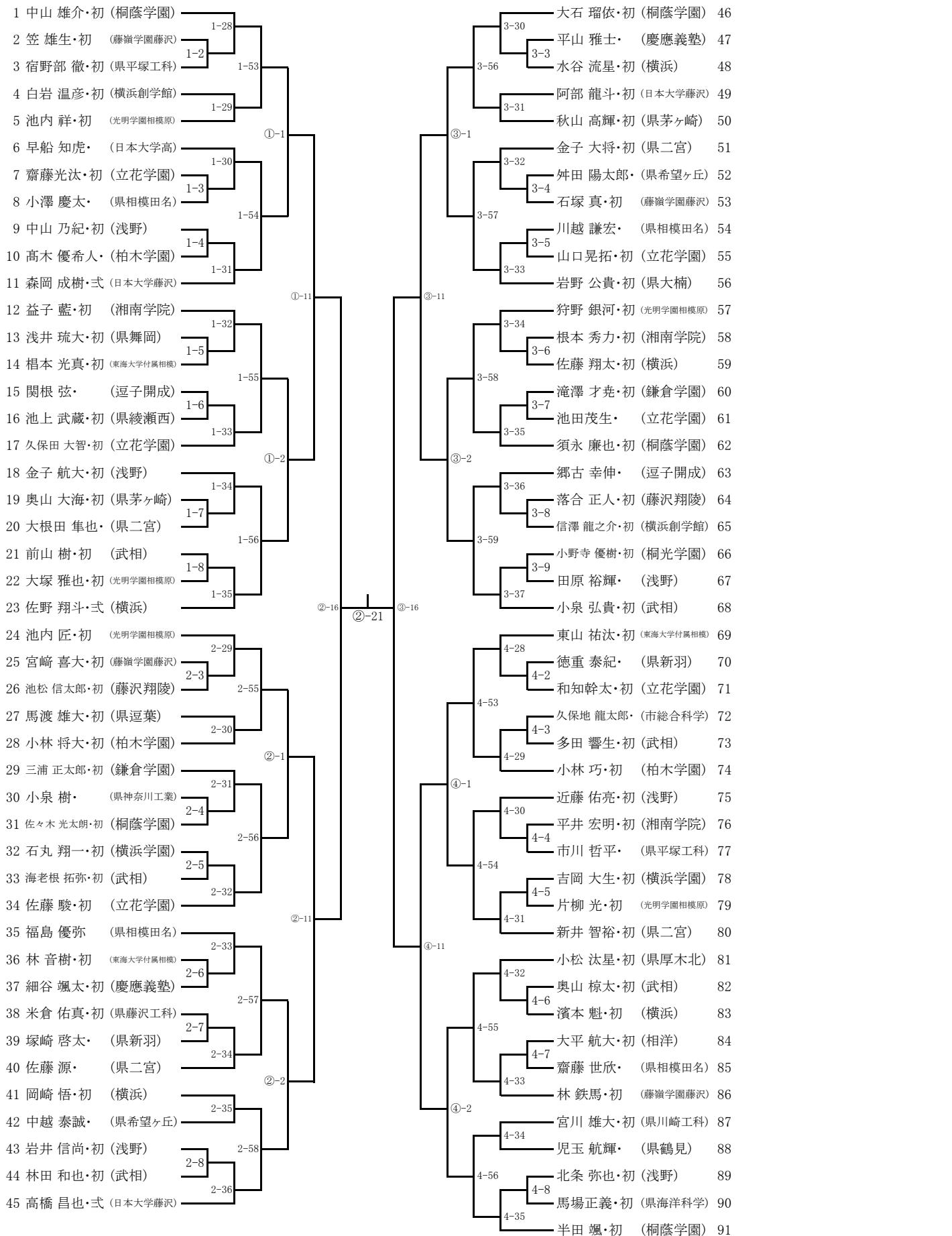

少年男子 次鋒の部 A

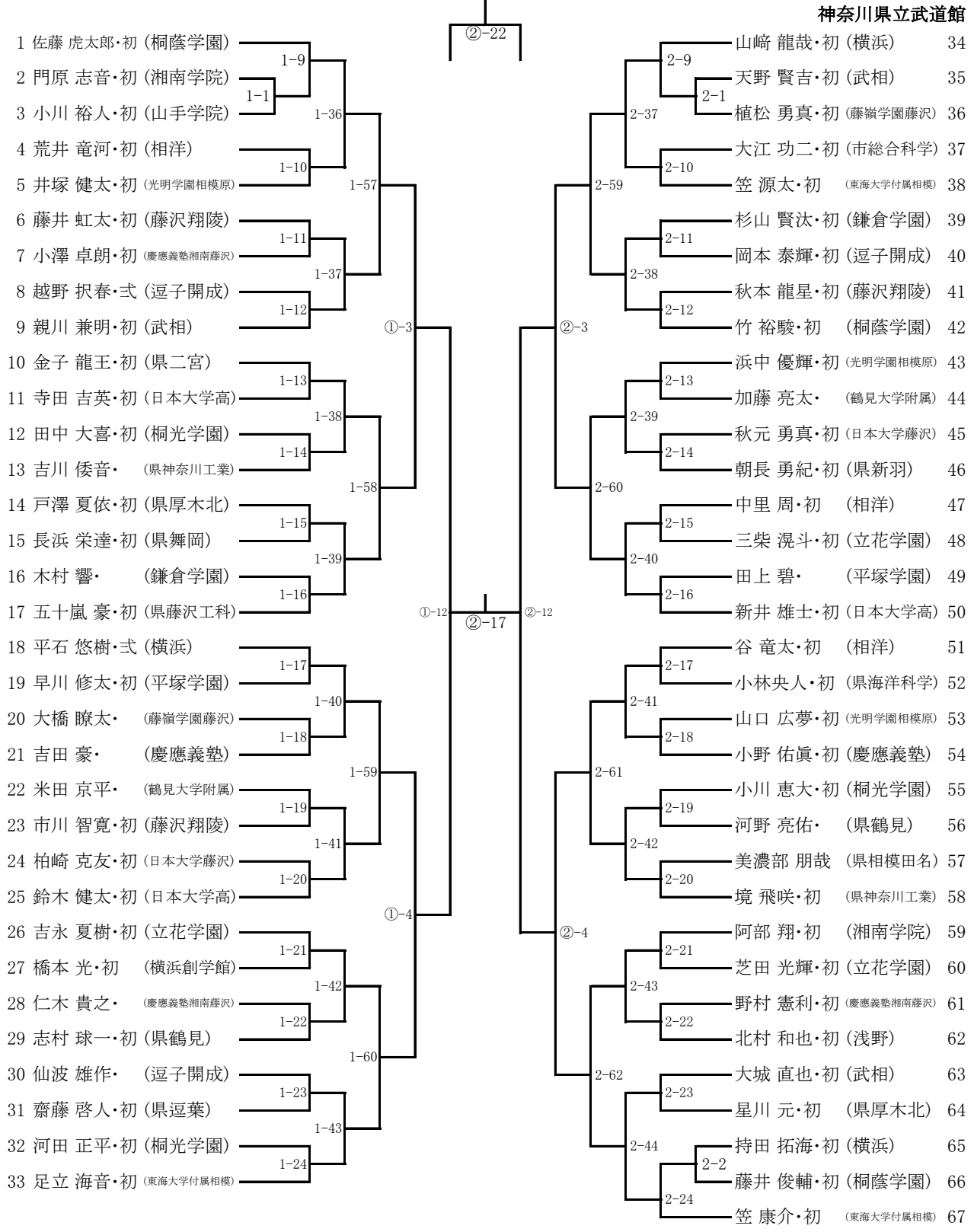

少年男子 次鋒の部 B

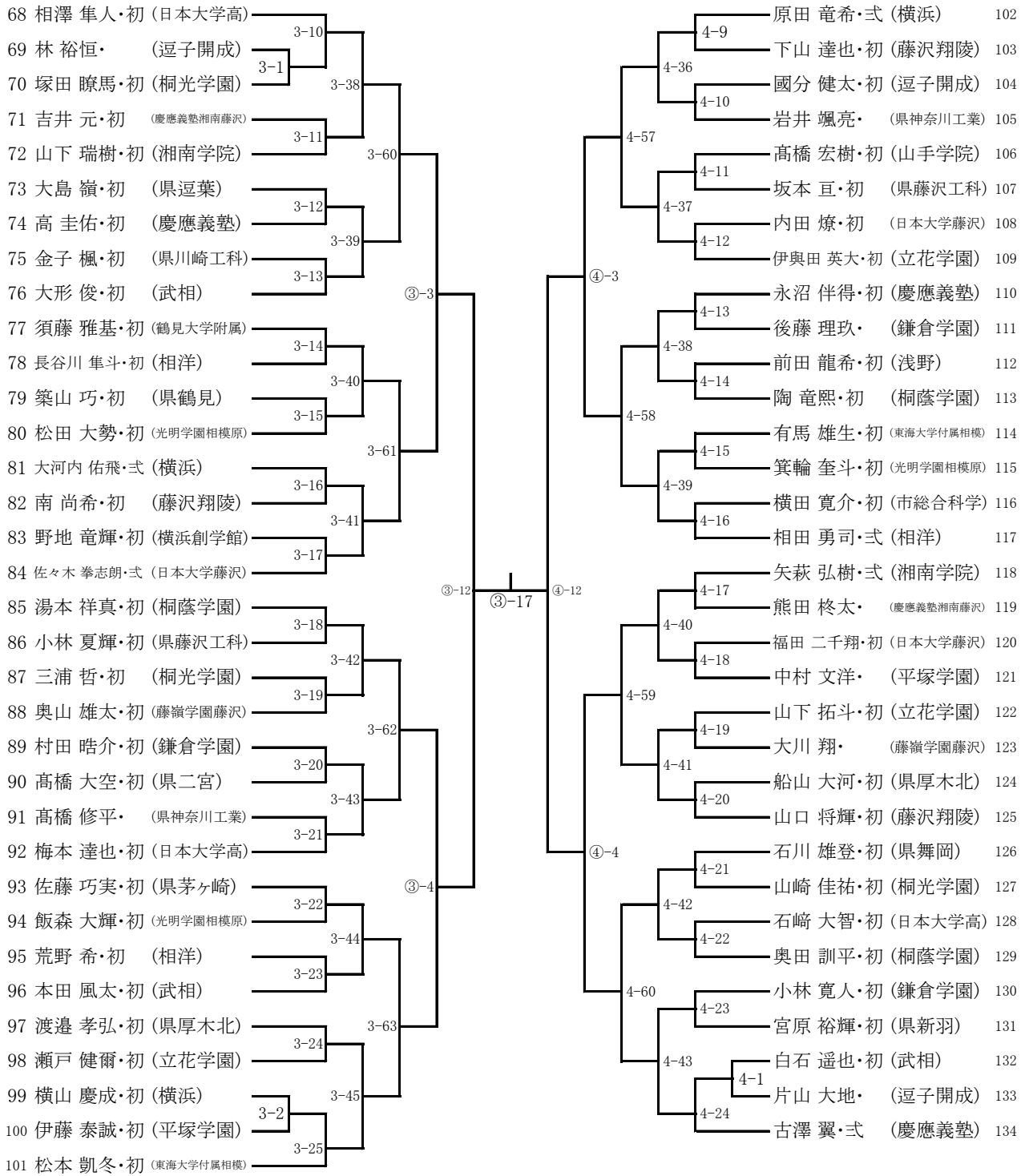

少年男子 中堅の部

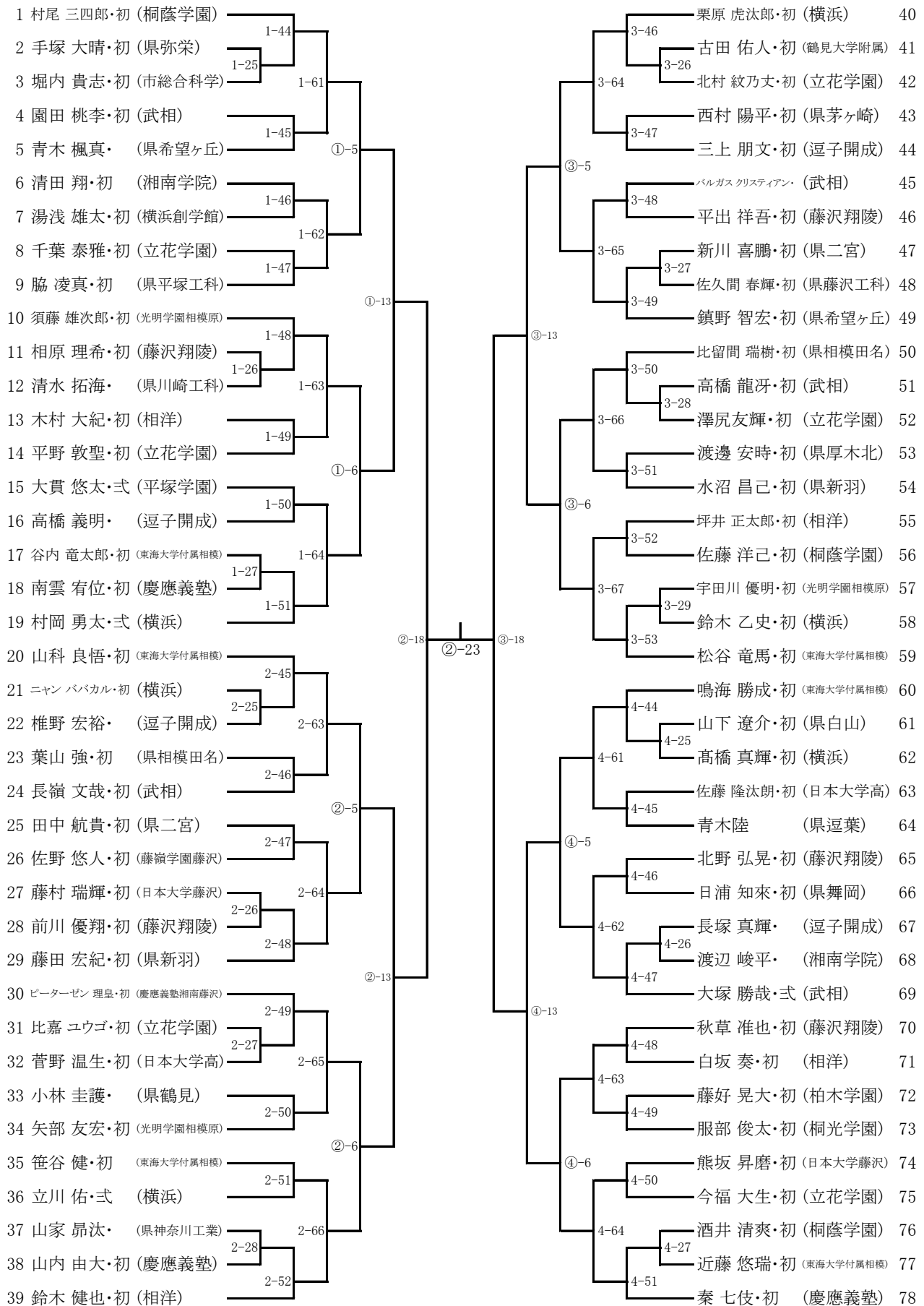

国民体育大会 県予選  
7月1日(土)  
神奈川県立武道館

少年男子 副将の部

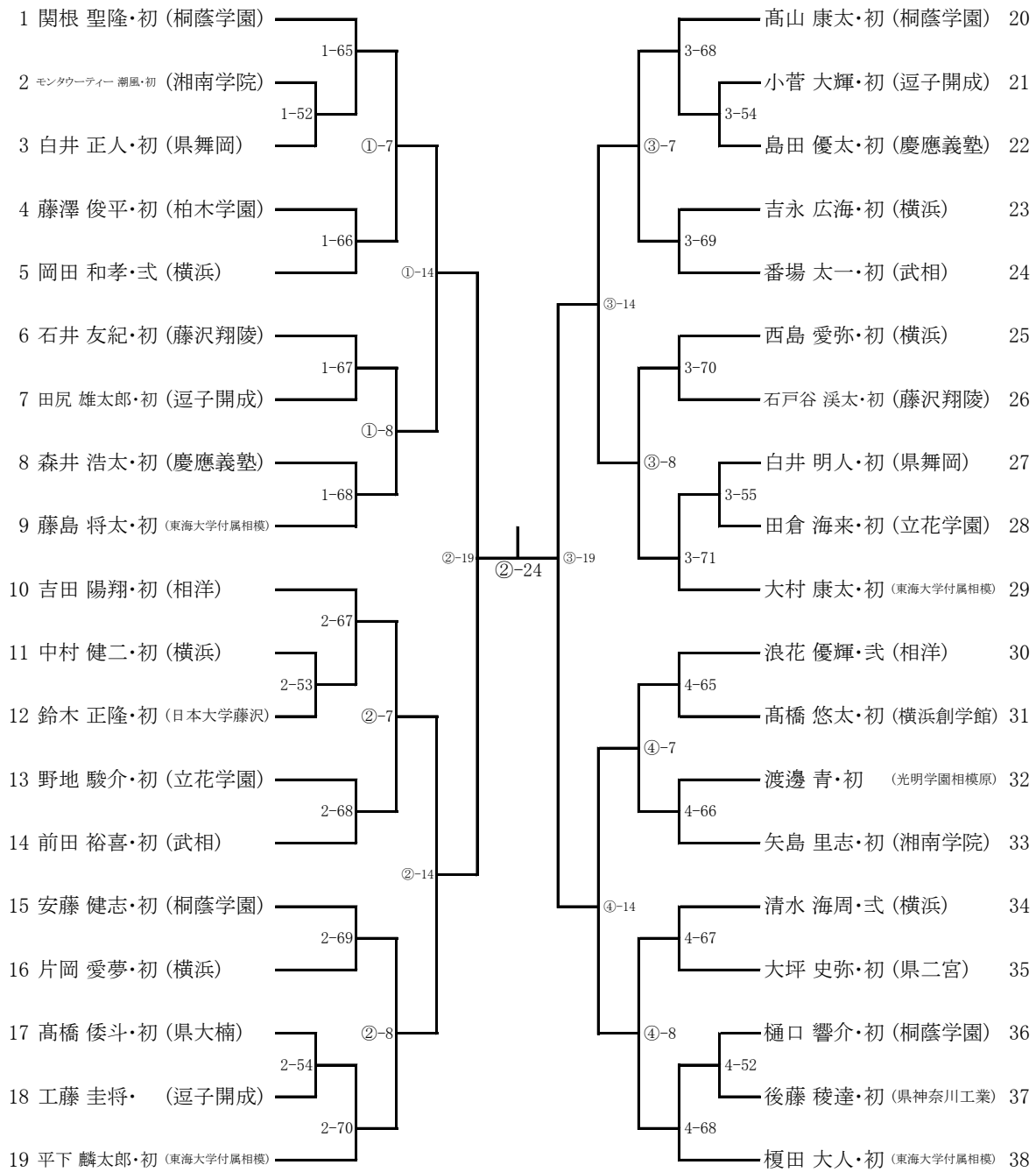

少年男子 大将の部

